

**CHEYENNE**<sup>®</sup>

PROFESSIONAL TATTOO EQUIPMENT

# HAWK spirit

# HAWK thunder

Gebrauchsanleitung

Operating instructions

Gebruiksaanwijzing

Instructions

Istruzioni per l'uso

Instrucciones de uso

Manual de instruções

Οδηγίες

Opskrift

Bruksanvisning

Ohjeet

Instrukcja obsługi

Instrukce

Navodila nt pl za uporabo

Utasítás

инструкции

说明

## HAWK SPIRIT (A)

## HAWK THUNDER (B)

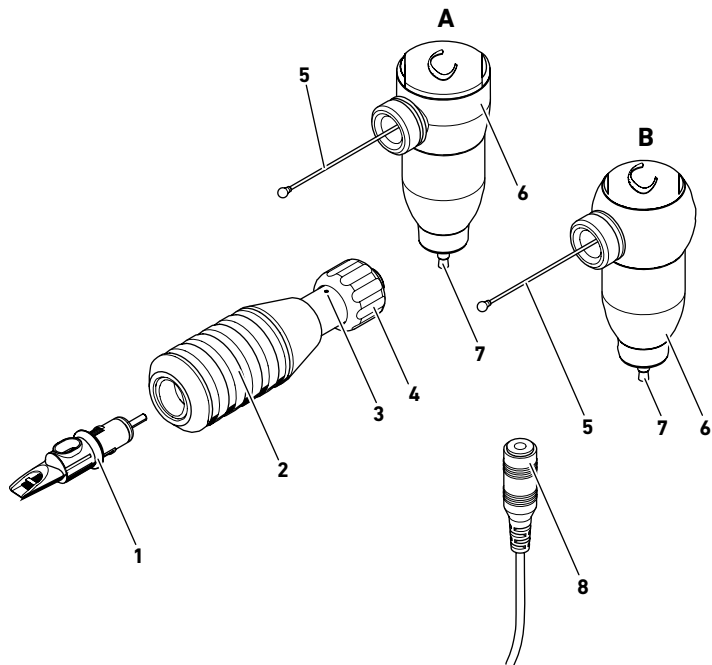

Μετάφραση από  
το πρωτότυπο  
εγχειρίδιο χρήσης.  
Το πρωτότυπο  
εγχειρίδιο χρήσης  
συντάχθηκε στη  
γερμανική γλώσσα.

## Εγχειρίδιο χρήσης Περιεχόμενο

1	Σχετικά με αυτό το εγχειρίδιο χρήσης.....	161	5.5	Αντικατάσταση safety cartridge.....	173
1.1	Παρουσίαση των υποδειξεων προειδοποίησης.....	161	5.6	Έλεγχος εξοπλισμού.....	174
1.2	Σύμβολα στο παρόν εγχειρίδιο χρήσης.....	162	6	Χρήση HAWK SPIRIT ή HAWK THUNDER.....	175
2	Σημαντικές υποδείξεις ασφαλείας.....	162	6.1	Ρύθμιση προεξοχής βελόνας.....	175
2.1	Γενικές υποδείξεις ασφαλείας.....	162	6.2	Ρύθμιση συχνότητας στίξης.....	175
2.2	Υποδείξεις ασφαλείας ανάλογα με το προϊόν.....	162	6.3	Λήψη χρώματος.....	176
2.3	Σημαντικές προδιαγραφές υγιεινής και ασφαλείας.....	163	7	Καθαρισμός και συντήρηση HAWK SPIRIT ή HAWK THUNDER.....	176
2.4	Αντενδείξεις.....	164	7.1	Συμβατότητες υλικών.....	177
2.5	Παρενέργειες.....	164	7.2	Απολύμανση επιφανειών.....	177
2.6	Απαραίτητα προσόντα.....	165	7.3	Καθαρισμός επιφανειών.....	178
2.7	Ενδεδειγμένη χρήση.....	165	7.4	Καθαρισμός λαβής στο λουτρό υπερήχων.....	178
2.8	Σύμβολα στη συσκευασία.....	166	7.5	Αποστείρωση λαβής στο αυτόκλειστο.....	178
3	Έκταση παράδοσης.....	166	8	Συνθήκες μεταφοράς και αποθήκευσης.....	178
4	Πληροφορίες προϊόντος για HAWK SPIRIT και HAWK THUNDER.....	167	9	Διάθεση εξοπλισμού στα απορρίμματα.....	179
4.1	Τεχνικά χαρακτηριστικά.....	167	10	Σε ερωτήματα και προβλήματα.....	179
4.2	Συνθήκες λειτουργίας.....	167	11	Δηλώσεις κατασκευαστή.....	180
4.3	Αξεσουάρ.....	167	11.1	Δήλωση εγγύησης.....	180
5	Θέση HAWK SPIRIT ή HAWK THUNDER σε ετοιμότητα.....	168	11.2	Δήλωση συμμόρφωσης.....	181
5.1	Απολύμανση εξοπλισμού.....	168			
5.2	Συναρμολόγηση και αποσυναρμολόγηση λαβής και μοτέρ.....	169			
5.3	Τοποθέτηση λάστιχου προστασίας.....	169			
5.4	Σύνδεση τροφοδοτικού.....	171			

# 1 Σχετικά με αυτό το εγχειρίδιο χρήσης

Το παρόν εγχειρίδιο χρήσης ισχύει για τα μηχανήματα τατουάζ Cheyenne HAWK SPIRIT και HAWK THUNDER και τα αξεσουάρ τους. Περιέχει σημαντικές πληροφορίες για την ασφαλή και προβλεπόμενη θέση σε λειτουργία, τον χειρισμό και τη φροντίδα.

Το παρόν εγχειρίδιο λειτουργίας δεν περιέχει όλες τις πληροφορίες, οι οποίες είναι απαραίτητες για την ασφαλή λειτουργία των μηχανημάτων τατουάζ και των αξεσουάρ τους. Προσέξτε επομένως επιπρόσθετα τα ακόλουθα έγγραφα:

- Εγχειρίδιο χρήσης του Cheyenne Power Unit ή/και ενός τροφοδοτικού τρίτου κατασκευαστή και ενδεχ. του ποδοδιακόπτη
- Πληροφορίες για safety cartridge και χρώματα τατουάζ
- Δελτία δεδομένων ασφαλείας για μέσα απολύμανσης και καθαρισμού
- Κανονισμοί για την ασφάλεια του χώρου εργασίας και νομικές διατάξεις για τατουάζ

## 1.1 Παρουσίαση των υποδείξεων προειδοποίησης

Οι υποδείξεις προειδοποίησης εφιστούν την προσοχή στον κίνδυνο σωματικών βλαβών ή υλικών ζημιών και έχουν την εξής δομή:

### ΛΕΞΗ ΕΠΙΣΗΜΑΝΣΗΣ

#### Είδος του κινδύνου

Συνέπειες

► Αποτροπή

#### Στοιχείο

#### Σημασία



επισημαίνει κινδύνους τραυματισμού

Λέξη επισημάνσης

αναφέρει τη σοβαρότητα του κινδύνου (βλέπε ακόλουθο πίνακα)

Είδος του κινδύνου

αναφέρει το είδος και την πηγή του κινδύνου

Συνέπειες

περιγράφει πιθανές συνέπειες σε περίπτωση παράβλεψης

Αποτροπή

αναφέρει, πως μπορεί να παρακαμφθεί ο κίνδυνος

Λέξη επισημάνσης

#### Σημασία

Προειδοποίηση

επισημαίνει έναν κίνδυνο, που ενδέχεται να προκαλέσει θάνατο ή σοβαρό τραυματισμό, εφόσον δεν αποφευχθεί ο κίνδυνος

Προσοχή	επισημαίνει έναν κίνδυνο, που ενδέχεται να προκαλέσει ελαφρούς έως μέτριους τραυματισμούς, εφόσον δεν αποφευχθεί ο κίνδυνος
Σημείωση	επισημαίνει πιθανούς κινδύνους, που ενδέχεται να προκαλέσουν ζημιές στο περιβάλλον, σε περιουσιακά στοιχεία ή στον εξοπλισμό τατουάζ, εφόσον δεν αποφευχθεί ο κίνδυνος.

## 1.2 Σύμβολα στο παρόν εγχειρίδιο χρήσης

Σύμβολο	Σημασία
▶	Απαιτήση ενέργειας
•	Σημείο λίστας
-	Υποσημείο λίστας

## 2 Σημαντικές υποδείξεις ασφαλείας



### 2.1 Γενικές υποδείξεις ασφαλείας

- ▶ Διαβάστε προσεκτικά και πλήρως το παρόν εγχειρίδιο χρήσης.
- ▶ Φυλάξτε το εγχειρίδιο χρήσης έτσι, ώστε να είναι ανά πάσα στιγμή προσβάσιμο για όλα τα πρόσωπα, που χρησιμοποιούν, καθαρίζουν, απολυμαίνουν, αποστειρώνουν,

αποθηκεύουν ή μεταφέρουν το HAWK SPIRIT ή το HAWK THUNDER.

- ▶ Παραδίδετε σε άλλα πρόσωπα το HAWK SPIRIT και το HAWK THUNDER πάντα μαζί με το παρόν εγχειρίδιο χρήσης.
- ▶ Ακολουθήστε τις διατάξεις ασφαλείας για τα τατουάζ που ισχύουν στη χώρα σας. Διατηρείτε το στούντιο τατουάζ καθαρό από άποψη υγιεινής και φροντίστε για επαρκή φωτισμό.
- ▶ Χρησιμοποιήστε το HAWK SPIRIT ή το HAWK THUNDER, τα αξεσουάρ και το Power Unit καθώς και όλα τα καλώδια σύνδεσης σε τεχνικά άρτια κατάσταση.
- ▶ Χρησιμοποιήστε μόνο γνήσια safety cartridge, αξεσουάρ και ανταλλακτικά της Cheyenne.

### 2.2 Υποδείξεις ασφαλείας ανάλογα με το προϊόν

- ▶ Μην τροποποιείτε ποτέ το HAWK SPIRIT ή το HAWK THUNDER, τα safety cartridge ή άλλα αξεσουάρ.
- ▶ Αποτρέψτε την εισχώρηση υγρών στο εσωτερικό του μοτέρ.
- ▶ Προστατέψτε κατά το τατουάζ το μοτέρ και το καλώδιο σύνδεσης με ένα λάστιχο προστασίας (βλέπε κεφάλαιο 5.3 στη σελίδα 169). Προστατέψτε το Power Unit επιπρόσθετα με μια μεμβράνη.
- ▶ Όταν δεν χρησιμοποιείτε το HAWK SPIRIT ή το HAWK THUNDER, απενεργοποιήστε

το και αποθηκεύστε το έτσι ώστε να μην μπορεί να πέσει κάτω.

- ▶ Προσέξτε τα τεχνικά χαρακτηριστικά (κεφάλαιο 4.2 στη σελίδα 167) και τηρήστε τις συνθήκες λειτουργίας (κεφάλαιο 4.1 στη σελίδα 167) καθώς και τις συνθήκες μεταφοράς και αποθήκευσης (κεφάλαιο 8 στη σελίδα 178).
- ▶ Παραδώστε το HAWK SPIRIT ή το HAWK THUNDER για έλεγχο σε κάποιο εξειδικευμένο κατάστημα, εάν παρουσιάζει εμφανείς ζημιές ή δεν λειτουργεί όπως συνήθως.

### **2.3 Σημαντικές προδιαγραφές υγιεινής και ασφαλείας**

Για την αποφυγή, κατά την εφαρμογή των τατουάζ, μετάδοσης ασθενειών στον πελάτη ή στον καλλιτέχνη τατουάζ:

- ▶ Ακολουθήστε πριν από την εφαρμογή όλα τα βήματα εργασίας για την απολύμανση του εξοπλισμού (βλέπε κεφάλαιο 5.1 στη σελίδα 168).
- ▶ Χρησιμοποιήστε κατά τη διάρκεια του τατουάζ γάντια μίας χρήσεως από νιτρίλιο ή λάτεξ και απολυμάντε τα πριν από την εφαρμογή.
- ▶ Καθαρίστε πριν από το τατουάζ τα σχετικά σημεία της επιδερμίδας του πελάτη με ένα απαλό καθαριστικό και απολυμαντικό. Προσέξτε κατά την επιλογή των κατάλληλων απολυμαντικών τις ισχύουσες οδηγίες της χώρας σας.

▶ Χρησιμοποιήστε για κάθε πελάτη και για κάθε χρώμα αποκλειστικά και μόνο καινούργια safety cartridge σε αποστειρωμένη συσκευασία. Βεβαιωθείτε πριν από τη χρήση τους ότι η συσκευασία είναι άθικτη και ότι δεν έχει παρέλθει η ημερομηνία λήξης.

▶ Πετάξτε χρησιμοποιημένα ή ελαττωματικά safety cartridge σε ένα δοχείο (Safety Box) το οποίο δεν τρυπάει σύμφωνα με τις διατάξεις στη χώρα σας.

▶ Αποτρέψτε την επαφή των safety cartridge με μολυσμένα αντικείμενα όπως π.χ. ρούχα. Πρέπει να πετάτε αμέσως τα μολυσμένα safety cartridge.

▶ Χρησιμοποιείτε αποκλειστικά και μόνο δερματολογικά ελεγμένα και προβλεπόμενα για τατουάζ χρώματα.

▶ Αποφύγετε την επαφή με την επιδερμίδα στην οποία μόλις κάνατε τατουάζ. Προστατέψτε τις περιοχές της επιδερμίδας που μόλις εφαρμόσατε τατουάζ από ρύπους, ακτινοβολία UV και ηλιακή ακτινοβολία.

▶ Ελέγχετε τακτικά εάν το HAWK SPIRIT ή το HAWK THUNDER έχει λερωθεί εμφανώς από επιστροφή υγρών χρώματος ή σώματος. Στην περίπτωση αυτή πρέπει να πραγματοποιήσετε, επιπρόσθετα στην τακτική απολύμανση, όλα τα βήματα εργασίας του κεφαλαίου «Καθαρισμός και συντήρηση HAWK SPIRIT ή HAWK THUNDER» (βλέπε κεφάλαιο 7 στη σελίδα 176).

## 2.4 Αντενδείξεις

Υπό τις ακόλουθες προϋποθέσεις **δεν** επιτρέπεται η εφαρμογή τατουάζ:

- αιμορροφιλία/διαταραχές πήξης αίματος
- μη ρυθμισμένος σακχαρώδης διαβήτης
- εφαρμογή σε περιοχές του δέρματος με δερματίτιδες (π.χ. νεοπλασίες του δέρματος, χηλικά ή/και ακραία τάση για χηλικά, ηλιακή κεράτωση, όζοι ή σπιλοι)
- πυρετώδεις λοιμώξεις και λοιμώδη νοσήματα όπως π.χ. ηπατίτιδα τύπου A, B, C, D, E ή F ή νόσος HIV
- Ασθένειες του ανοσοποιητικού
- Επιληψία
- Χρόνια καρδιακά προβλήματα/προβλήματα κυκλοφορικού
- Επήρεια οινοπνεύματος ή ναρκωτικών

Στις ακόλουθες περιπτώσεις δεν επιτρέπεται να πραγματοποιείται τατουάζ **προσωρινά μέχρι την επαναφορά της φυσιολογικής κατάστασης της υγείας:**

- χρόνια λήψη αντιπηκτικών (π.χ. Warfarin, Heparin, Phenprocoumon ή σαλικυλικού οξέως)
- χρόνια χημιοθεραπεία, ακτινοθεραπεία ή θεραπεία με μεγάλες δόσεις κορτικοστεροειδή
- συστηματικές λοιμώξεις ή χρόνιες τοπικές λοιμώξεις του δέρματος (π.χ. με ιούς έρπη)
- αλλεργία σε τοπικά αναισθητικά (τοπική αναισθησία)

- εγκυμοσύνη και θηλασμός

**Προσωρινές τοπικά περιορισμένες** αντενδείξεις υπάρχουν στις ακόλουθες περιπτώσεις:

- εκζέματα, εξανθήματα ή ανοιχτές πληγές
- χρόνια φλεγμονή επιπεφυκότος υμένα
- ουλές, που είναι πιο πρόσφατες από έξι μήνες
- περιοχές επιδερμίδας μετά από πλαστική χειρουργική, πριν παρέλθουν δώδεκα μήνες
- περιοχές επιδερμίδας μετά από εγχύσεις πλήρωσης, πριν παρέλθουν έξι μήνες

Εάν υπάρχει η παραμικρή αμφιβολία για την ασφάλεια του πελάτη, δεν επιτρέπεται να αρχίσετε την εφαρμογή ή/και πρέπει να διακόπτετε αμέσως την εφαρμογή και να ζητήσετε την έγκριση ενός ιατρού.

Η εφαρμογή πρέπει να διακόπτεται αμέσως στις εξής περιπτώσεις:

- υπερβολική αίσθηση πόνου
- υπερβολική εκροή υγρών τραύματος
- λιποθυμίες/αίσθημα ζάλης

## 2.5 Παρενέργειες

Σε ορισμένες περιπτώσεις ενδέχεται να προκληθούν ελαφράς μορφής παρενέργειες από το τατουάζ.

- ▶ Ενημερώστε τον πελάτη για όλους τους κινδύνους και για τις παρακάτω αναφερόμενες παρενέργειες.

## **Συχνά:**

- Πόνοι την πρώτη ημέρα μετά το τατουάζ
- Αντιδράσεις φλεγμονής, αιματώματα, ερυθρήματα και οιδήματα στις πρώτες τρεις έως πέντε ημέρες μετά το τατουάζ
- Δερματικοί ερεθισμοί (π.χ. κνησμός ή θέρμανση), οι οποίες υποχωρούν κανονικά στις πρώτες 12 έως 48 ώρες μετά το τατουάζ

## **Σπάνια:**

- Υπέρχρωση με χρωστικές του σώματος, ιδίως σε πιο σκουρόχρωμους τύπους επιδερμίδας, η οποία ωστόσο εξαφανίζεται ξανά πλήρως μετά από λίγες εβδομάδες
- Σχηματισμός εσχάρας, φλυκταινών σε περιπτώσεις αμελούς καθαρισμού της επιδερμίδας πριν από το τατουάζ
- Ρετινοειδή αντίδραση (ελαφρά ερυθρίαση μέχρι και ξεφλούδισμα της επιδερμίδας)
- Πιθανή θέρμανση της περιοχής στην οποία εφαρμόστηκε τατουάζ υπό ακτινοβολία PET και MRT
- Αλλεργία εξ επαφής σε χρωστικές ή αλλεργικές αντιδράσεις σε άλλα συστατικά του ασηπτικού χρώματος

## **Εκτός αυτού ενδέχεται να παρουσιαστούν τα ακόλουθα προβλήματα με το τατουάζ:**

- Διαφορές απόχρωσης
- Απώλεια χρωστικών

## **2.6 Απαραίτητα προσόντα**

Το HAWK SPIRIT και το HAWK THUNDER επιτρέπεται να χρησιμοποιείται μόνο από πρόσωπα, που έχουν αποκτήσει τις ακόλουθες γνώσεις:

- Βασικές γνώσεις για τη διαδικασία εφαρμογής τατουάζ, ιδίως σχετικά με το σωστό βάθος και τη σωστή συχνότητα στίξης
- Γνώση των κανονισμών υγιεινής και ασφαλείας (βλέπε κεφάλαιο 2.3 στη σελίδα 163)
- Γνώση του τρόπου δράσης του χρώματος τατουάζ κάτω από την επιδερμίδα
- Γνώση για τους κινδύνους και τις παρενέργειες (βλέπε κεφάλαιο «2.4 Αντενδείξεις» στη σελίδα 164 και «2.5 Παρενέργειες» στη σελίδα 164).

## **2.7 Ενδεδειγμένη χρήση**

Το HAWK SPIRIT και το HAWK THUNDER είναι επαγγελματικά μηχανήματα τατουάζ για εφαρμογή τατουάζ στην επιδερμίδα ανθρώπων σε στεγνό, καθαρό και χωρίς καπνό περιβάλλον καθώς και υπό συνθήκες υγιεινής. Η προετοιμασία, η χρήση και η φροντίδα πρέπει να γίνεται όπως περιγράφεται στο παρόν εγχειρίδιο χρήσης. Πρέπει να λαμβάνονται ιδίως υπόψη οι ισχύουσες διατάξεις για τη διαμόρφωση του χώρου εργασίας και την υγιεινή και τα safety cartridge που πρόκειται να χρησιμοποιηθούν πρέπει να είναι αποστειρωμένα.







Στην ενδεδειγμένη χρήση περιλαμβάνεται και η πλήρης ανάγνωση και κατανόηση του παρόντος εγχειριδίου χρήσης και ιδίως του κεφαλαίου «2 Σημαντικές υποδείξεις ασφαλείας».

Ως μη ενδεδειγμένη χρήση θεωρείται, όταν το HAWK SPIRIT, το HAWK THUNDER ή τα αξεσουάρ τους χρησιμοποιούνται διαφορετικά από ό,τι περιγράφεται στο παρόν εγχειρίδιο χρήσης, ή όταν δεν τηρούνται οι συνθήκες λειτουργίας. Απαγορεύονται ιδίως τα τατουάζ σε βλεννογόνους, σε μάτια και σε ανήλικους.

## 2.8 Σύμβολα στη συσκευασία

Στις συσκευασίες του HAWK SPIRIT, του HAWK THUNDER και των αξεσουάρ υπάρχουν τα ακόλουθα σύμβολα:

Σύμβολο	Σημασία
	ικανοποιεί τις απαιτήσεις των οδηγιών 2006/42/EK (οδηγία περί μηχανών) και 2004/108/EK (οδηγία ΗΜΣ)
	Προσέξτε το εγχειρίδιο χρήσης!
	Κατασκευαστής
	Ημερομηνία κατασκευής
	Αριθμός καταλόγου

	Αριθμός σειράς
	Κωδικός παρτίδας
	αποστείρωση με αιθυλενοξείδιο
	δυνατότητα χρήσης έως
	Σημείωση!
	Περιορισμός θερμοκρασίας
	Περιορισμός υγρασίας
	φυλάσσεται σε στεγνό χώρο
	εύθραυστο
	δεν χρησιμοποιείται, εάν έχει υποστεί ζημιά η συσκευασία
	Να μην χρησιμοποιείται ξανά!
	Ορθή απόρριψη ως μεταχειρισμένη ηλεκτρονική συσκευή!

## 3 Έκταση παράδοσης

Βλέπε συνοδευτικό φυλλάδιο.

## 4 Πληροφορίες προϊόντος για HAWK SPIRIT και HAWK THUNDER

Το HAWK SPIRIT και το HAWK THUNDER είναι συσκευές υψηλών επιδόσεων. Έχουν μια σημαντικά μεγαλύτερη δύναμη στίξης και συχνότητα στίξης από τις κοινές συσκευές. Παρόλα αυτά είναι σημαντικά πιο ασθούρες και με λιγότερες δονήσεις.

Το HAWK SPIRIT είναι ένα μηχάνημα τατουάζ γενικής χρήσης με μικρή διαδρομή βελόνας. Είναι ιδιαίτερα κατάλληλο για γέμισμα επιφανειών και σκίαση. Το HAWK THUNDER έχει μεγαλύτερη διαδρομή βελόνας και είναι κατάλληλο ιδιαίτερα για γραμμές και περιγράμματα.

### 4.1 Τεχνικά χαρακτηριστικά

	SPIRIT	THUNDER
Ονομαστική τάση	6 έως 12,5 V DC	
Κατανάλωση ισχύος	2,5 W (μέγ. 5 W)	
Ρεύμα εκκίνησης για μέγ. 30 ms	1,9 A	2,5 A
Συχνότητα στίξης	60 έως 160 Hz	
Διαδρομή	2,5 mm	4 mm
Προεξοχή βελόνας	0 έως 4 mm	
ηλεκτρική σύνδεση	Βύσμα 3,5-mm	

Μοτέρ	Μοτέρ ακριβείας – DC
Τρόπος λειτουργίας	Συνεχής λειτουργία
Διαστάσεις με λαβή	περ. 110 x 57 x 28 mm
Βάρος με λαβή	περ. 130 g

### 4.2 Συνθήκες λειτουργίας

Θερμοκρασία περιβάλλοντος	+10 έως +35 °C +50 έως +95 °F
Σχετική ατμοσφαιρική υγρασία	30 έως 75 %
Ατμοσφαιρική πίεση	700 έως 1070 hPa

### 4.3 Αξεσουάρ

Μέσω του αρμόδιου εξειδικευμένου εμπόρου μπορείτε να προμηθευτείτε τα εξής αξεσουάρ:

- Λαβές Cheyenne
- Safety cartridge Cheyenne
- Cheyenne Power Unit
- Ποδοδιακόπτες Cheyenne
- Αντάπτορας καλωδίου
- Λάστιχα προστασίας για τη λαβή
- Λάστιχα προστασίας για το μοτέρ και καλώδιο σύνδεσης

## 5 Θέση HAWK SPIRIT ή HAWK THUNDER σε ετοιμότητα

### ΣΗΜΕΙΩΣΗ

#### Ζημιές από υδρατμούς

Εάν το HAWK SPIRIT ή το HAWK THUNDER π.χ. εκτεθεί κατά τη μεταφορά σε μεγάλες διακυμάνσεις της θερμοκρασίας, ενδέχεται να σχηματιστούν υδρατμοί στο εσωτερικό, οι οποίοι προκαλούν ζημιές στα ηλεκτρονικά.

▶ Βεβαιωθείτε ότι το HAWK SPIRIT ή το HAWK THUNDER έχει φτάσει πριν από τη θέση σε λειτουργία σε θερμοκρασία περιβάλλοντος. Εάν ήταν εκτεθειμένα σε μεγάλες διακυμάνσεις της θερμοκρασίας, περιμένετε τουλάχιστον 3 ώρες ανά διαφορά θερμοκρασίας 10 °C, πριν τα θέσετε σε λειτουργία.

▶ Χρησιμοποιήστε το HAWK SPIRIT ή το HAWK THUNDER μόνο σε θερμοκρασία περιβάλλοντος από +10 έως +35 °C.

### 5.1 Απολύμανση εξοπλισμού

### ΣΗΜΕΙΩΣΗ

#### Ζημιές στο μοτέρ από υγρασία

Εάν εισχωρήσουν απολυμαντικά στο εσωτερικό του μοτέρ, ενδέχεται να διαβρωθούν τα ηλεκτρικά και τα μηχανικά εξαρτήματα.

▶ Μην βυθίζετε το μοτέρ ποτέ στο απολυμαντικό.

### ΣΗΜΕΙΩΣΗ

#### Ζημιές στο προϊόν από μη εγκεκριμένα απολυμαντικά

Απολυμαντικά, που δεν είναι συμβατά με τα υλικά του προϊόντος, μπορεί να προκαλέσουν ζημιές στην επιφάνειά του.

▶ Χρησιμοποιείτε αποκλειστικά και μόνο απολυμαντικά, που είναι εγκεκριμένα σύμφωνα με τους κανονισμούς της χώρας σας.

▶ Προσέξτε τη λίστα των προτεινόμενων απολυμαντικών στο κεφάλαιο «7.1 Συμβατότητες υλικών» στη σελίδα 177.

▶ Απενεργοποιήστε την τροφοδοσία τάσης του HAWK SPIRIT ή του HAWK THUNDER.

▶ Ελέγχετε εάν το HAWK SPIRIT ή το HAWK THUNDER έχει λερωθεί από επιστροφή υγρών χρώματος ή σώματος. Εκτελέστε σε αυτή την περίπτωση όλα τα βήματα εργασίας του κεφαλαίου «7 Καθαρισμός και συντήρηση HAWK SPIRIT ή HAWK THUNDER» στη σελίδα 176.

▶ Σκουπίστε το καλώδιο σύνδεσης, το μοτέρ και τη λαβή με ένα απαλό πανί βρεγμένο με απολυμαντικό.

## 5.2 Συναρμολόγηση και αποσυναρμολόγηση λαβής και μοτέρ

Υπάρχουν λαβές με διαφορετικές διαμέτρους. Η διαδικασία για τη συναρμολόγηση είναι ίδια κάθε φορά.

Για συναρμολόγηση:

- ▶ Τοποθετήστε τον διωστήρα (3) στη λαβή (1).

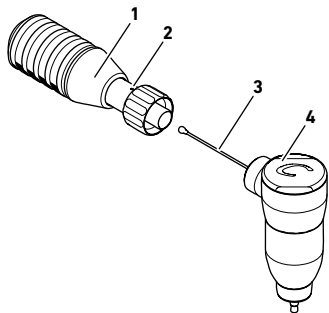

- ▶ Ρυθμίστε τη γωνία ανάμεσα στο μοτέρ (4) και στον δείκτη (2) έτσι, ώστε το HAWK SPIRIT ή το HAWK THUNDER να εφαρμόζει αργότερα άνετα στο χέρι. Ο δείκτης επισημαίνει τη θέση, στην οποία θα βρίσκεται αργότερα η επάνω ή η κάτω πλευρά του safety cartridge.

- ▶ Σφίξτε τέρμα το παξιμάδι στερέωσης (5), χωρίς να αλλάξετε τη ρυθμισμένη γωνία.

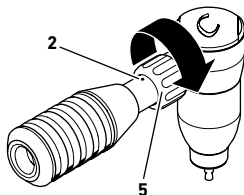

- ▶ Βεβαιωθείτε ότι, όταν περιστρέφεται τη λαβή, δεν περιστρέφεται και ο δείκτης (2). Σφίξτε ενδεχομένως το παξιμάδι στερέωσης.

Για αποσυναρμολόγηση:

- ▶ Ξεβιδώστε το παξιμάδι στερέωσης.
- ▶ Αποσυνδέστε τη λαβή από το μοτέρ. Έτσι εξέρχεται ο διωστήρας από τη λαβή.

## 5.3 Τοποθέτηση λάστιχου προστασίας

### ⚠ ΠΡΟΣΟΧΗ

#### Μόλυνση από μολυσμένο λάστιχο προστασίας

Η παράβλεψη της αντικατάστασης του λάστιχου προστασίας για τη λαβή ενδέχεται να έχει ως αποτέλεσμα τη μετάδοση ασθενειών.

- ▶ Χρησιμοποιήστε για κάθε πελάτη ένα καινούργιο λάστιχο προστασίας για τη λαβή.

### ΣΗΜΕΙΩΣΗ

#### Ζημιές στο μοτέρ από υγρασία

Εάν εισχωρήσουν υγρά στο εσωτερικό του μοτέρ ή στη σύνδεση, ενδέχεται να διαβρωθούν τα ηλεκτρικά και τα μηχανικά εξαρτήματα.

- ▶ Χρησιμοποιείτε πάντα ένα λάστιχο προστασίας (1) για τη λαβή και ένα δεύτερο λάστιχο προστασίας (2) για το μοτέρ και το καλώδιο σύνδεσης, όπως περιγράφεται παρακάτω.



Για να περάσετε το λάστιχο προστασίας (1) στη λαβή:

- ▶ Εάν είναι ήδη συνδεδεμένο: Αφαιρέστε το safety cartridge από τη λαβή (βλέπε κεφάλαιο «5.5 Αντικατάσταση safety cartridge» στη σελίδα 173).

- ▶ Περάστε το λάστιχο προστασίας (1) ολόκληρο πάνω από τη λαβή.

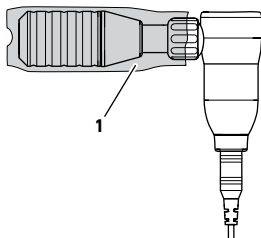

- ▶ Τοποθετήστε το safety cartridge (3) μέσα από την τρύπα του λάστιχου προστασίας (1) στη λαβή (βλέπε κεφάλαιο «5.5 Αντικατάσταση safety cartridge» στη σελίδα 173).

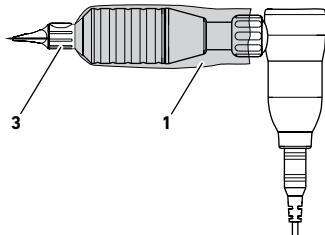

Το safety cartridge ακινητοποιεί το λάστιχο προστασίας (1) και στεγανοποιεί ταυτόχρονα το άνοιγμα.

Για να περάσετε το λάστιχο προστασίας (2) στο καλώδιο σύνδεσης και στο μοτέρ:

- ▶ Εάν είναι ήδη συνδεδεμένο: Αποσυνδέστε το καλώδιο σύνδεσης από το HAWK SPIRIT ή το HAWK THUNDER.
- ▶ Κόψτε ένα κομμάτι λάστιχου προστασίας με επαρκές μήκος.
- ▶ Περάστε αυτό το κομμάτι λάστιχου προστασίας ολόκληρο πάνω από το καλώδιο σύνδεσης.
- ▶ Συνδέστε το καλώδιο σύνδεσης (βλέπε επόμενο κεφάλαιο).
- ▶ Περάστε το άκρο του λάστιχου προστασίας (2) ολόκληρο πάνω από το HAWK SPIRIT ή το HAWK THUNDER.

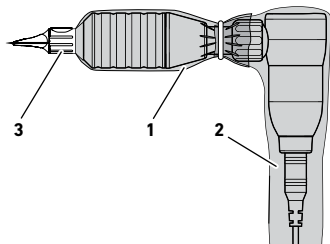

- ▶ Βεβαιωθείτε ότι επικαλύπτονται τα δύο λάστιχα προστασίας. Στερεώστε τα π.χ. με ένα λαστιχάκι ή με αυτοκόλλητη ταινία.

## 5.4 Σύνδεση τροφοδοτικού

### ⚠ ΠΡΟΣΟΧΗ

#### Κίνδυνος βραχυκυκλώματος και κίνδυνος ελαφρών ηλεκτροπληξιών

Σε ορατές ζημιές σε καλώδια ή στις συνδέσεις καλωδίων υπάρχει κίνδυνος ηλεκτροπληξίας και ζημιών στα ηλεκτρονικά.

- ▶ Ελέγξτε το HAWK SPIRIT ή το HAWK THUNDER και τα καλώδια με οπτικό έλεγχο για ζημιές όπως π.χ. χαλασμένη σύνδεση καλωδίου.
- ▶ Μην τσακίζετε ποτέ το καλώδιο σύνδεσης στο μοτέρ.
- ▶ Προσέξτε το εγχειρίδιο χρήσης του εκάστοτε τροφοδοτικού.

### ⚠ ΠΡΟΣΟΧΗ

#### Κίνδυνος παραπατήματος από καλώδια

Από ακατάλληλα τοποθετημένα καλώδια μπορεί να παραπατήσει κάποιος και να τραυματιστεί.

- ▶ Περνάτε όλα τα καλώδια έτσι, ώστε να μην μπορεί να σκοντάψει κανείς ή να τα τραβήξει κατά λάθος.

Υπάρχουν τέσσερις δυνατότητες τροφοδοσίας του HAWK SPIRIT ή του HAWK THUNDER με τάση:

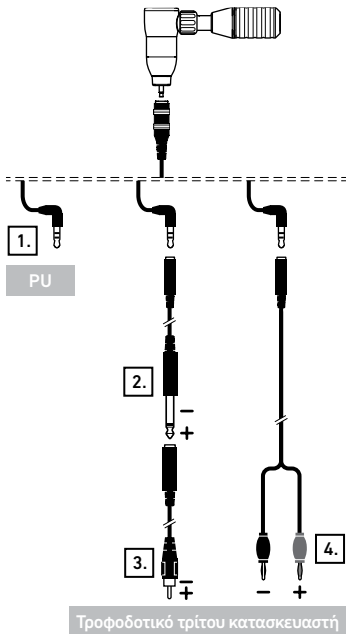

1. Σύνδεση μιας μονάδας Cheyenne Power Unit με τη βοήθεια ενός καλωδίου σύνδεσης από τον παραδοτέο εξοπλισμό (προτείνεται)
2. Σύνδεση σε τροφοδοτικό τρίτου κατασκευαστή με υποδοχή 6,3-mm με τη βοήθεια του αντάπτορα καλωδίου που παραλάβετε
3. Σύνδεση σε τροφοδοτικό τρίτου κατασκευαστή με βύσμα RCA με τη βοήθεια του αντάπτορα καλωδίου που παραλάβετε και ενός πρόσθετου αντάπτορα καλωδίου
4. Σύνδεση σε τροφοδοτικό τρίτου κατασκευαστή με τη βοήθεια του προαιρετικά διαθέσιμου αντάπτορα καλωδίου τύπου Y με βύσματα τύπου μπανάνας - Το κόκκινο βύσμα τύπου μπανάνας πρέπει να συνδέεται στον θετικό πόλο και το μαύρο βύσμα τύπου μπανάνας στον αρνητικό πόλο του τροφοδοτικού τρίτου κατασκευαστή.

Το τροφοδοτικό τρίτου κατασκευαστή πρέπει να παρέχει περ. 6 έως 13 V συνεχούς τάσης. Εάν υπάρχουν περισσότερα από περ. 13 V στο HAWK SPIRIT ή στο HAWK THUNDER, απενεργοποιούνται αυτόματα.

- Συνδέστε το βύσμα του καλωδίου σύνδεσης από τον παραδοτέο εξοπλισμό με τη σύνδεση συνεχούς ρεύματος του HAWK SPIRIT ή του HAWK THUNDER.

- ▶ Συνδέστε το βύσμα του καλωδίου σύνδεσης πλήρως στην υποδοχή για το μηχάνημα τατουάζ της μονάδας Power Unit. Εάν χρησιμοποιείτε ένα τροφοδοτικό τρίτου κατασκευαστή, συνδέστε το με τη σωστή πολικότητα, όπως περιγράφεται στις οδηγίες χρήσης του τροφοδοτικού τρίτου κατασκευαστή.
- ▶ Καλύψτε τη μονάδα Power Unit ή/και το τροφοδοτικό τρίτου κατασκευαστή με μια προστατευτική μεμβράνη.

## 5.5 Αντικατάσταση safety cartridge

### ΠΡΟΕΙΔΟΠΟΙΗΣΗ

#### **Κίνδυνος τραυματισμού από βελόνες**

Οι τραυματισμοί από μολυσμένες βελόνες των safety cartridge μπορεί να έχουν ως συνέπεια τη μετάδοση ασθενειών.

- ▶ Χρησιμοποιείτε αποκλειστικά και μόνο γνήσια safety cartridge της Cheyenne. Από την τοποθετημένη μεμβράνη ασφαλείας αυτών των safety cartridge δεν μπορεί να φτάσει μέσα από το safety cartridge ούτε χρώμα στο μοτέρ, ούτε να διαπεράσουν παθογόνοι οργανισμοί τη μεμβράνη.
- ▶ Μην πιάνετε το safety cartridge ποτέ από τη μύτη ή από τον σύνδεσμο τύπου μπαγιονέτ.

- ▶ Απενεργοποιήστε το HAWK SPIRIT ή το HAWK THUNDER, πριν αντικαταστήσετε το safety cartridge.
- ▶ Βεβαιωθείτε ότι κατά την αφαίρεση ενός χρησιμοποιημένου safety cartridge δεν θα τρέξουν υπολείμματα χρώματος στη λαβή.
- ▶ Μην πιέζετε ποτέ τις βελόνες έξω από το safety cartridge με το χέρι.
- ▶ Ελέγξτε, εάν μετά την αφαίρεση ενός χρησιμοποιημένου safety cartridge έχουν εισέλθει πλήρως οι βελόνες στο safety cartridge.
- ▶ Πετάξτε ορθά τα χρησιμοποιημένα safety cartridge, τα οποία δεν χρειάζονται πλέον για την τρέχουσα εφαρμογή (βλέπε κεφάλαιο «9 Διάθεση εξοπλισμού στα απορρίμματα» στη σελίδα 179).
- ▶ Τα safety cartridge παραδίδονται σε αποστειρωμένη συσκευασία. Αφαιρέστε τα από την αποστειρωμένη συσκευασία τους μόλις λίγο πριν από τη χρήση.
- ▶ Αποθέτετε το HAWK SPIRIT ή το HAWK THUNDER πάντα έτσι, ώστε να μη στηρίζεται στο safety cartridge.
- ▶ Αναζητήστε σε περίπτωση τραυματισμών από μια μολυσμένη βελόνα έναν γιατρό.



- ▶ Απενεργοποιήστε την τροφοδοσία τάσης του HAWK SPIRIT ή του HAWK THUNDER.
- ▶ Τοποθετήστε το safety cartridge στο άνοιγμα της λαβής όπως εικονίζεται κάτω.

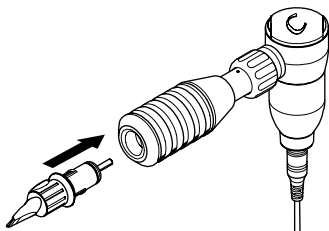

Το safety cartridge μπαίνει μόνο με δύο τρόπους στο άνοιγμα.

- ▶ Περιστρέψτε το safety cartridge κατά περ. 45° δεξιόστροφα. Ο δείκτης (1) επισημαίνει τη θέση, στην οποία βρίσκεται η επάνω πλευρά (2) ή η κάτω πλευρά του safety cartridge.

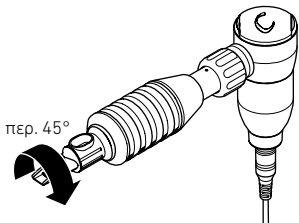

- ▶ Ελέγξτε την καλή έδραση του safety cartridge.
- ▶ Για να αφαιρέσετε το safety cartridge, περιστρέψτε το αριστερόστροφα και αφαιρέστε το από τη λαβή.

## 5.6 Έλεγχος εξοπλισμού

- ▶ Πραγματοποιήστε έναν οπτικό έλεγχο του εξοπλισμού:
  - Είναι ορατές εξωτερικές ζημιές (π.χ. τσακίσματα στο καλώδιο σύνδεσης, λυγισμένοι διωστήρες);
  - Είναι ελεύθερα καλώδια;
  - Έχουν σωστό προσανατολισμό το safety cartridge και οι βελόνες;
- ▶ Ενεργοποιήστε το HAWK SPIRIT ή το HAWK THUNDER και πραγματοποιήστε μια ακουστική δοκιμή: Αντιλαμβάνεστε ασυνήθιστους θορύβους λειτουργίας ή ένταση ήχου λειτουργίας;
- ▶ Προσέξτε σε περίπτωση ασυνήθιστων θορύβων τα κεφάλαια «10 Σε ερωτήματα και προβλήματα» και «11.1 Δήλωση εγγύησης» στη σελίδα 180.
- ▶ Εάν το HAWK SPIRIT ή το HAWK THUNDER δεν μπορεί πλέον να λειτουργήσει ακίνδυνα, θέστε το εκτός λειτουργίας και απευθυνθείτε στο αρμόδιο εξειδικευμένο κατάστημα.

## 6 Χρήση HAWK SPIRIT ή HAWK THUNDER

### 6.1 Ρύθμιση προεξοχής βελόνας

#### **⚠ ΠΡΟΣΟΧΗ**

#### **Κίνδυνος τραυματισμού από πολύ μεγάλη προεξοχή βελόνας**

Μια μεγάλη προεξοχή βελόνας επιτρέπει μεγάλο βάθος αρχικής στίξης. Εάν η προεξοχή βελόνας και το βάθος αρχικής στίξης είναι πολύ μεγάλα, μπορεί να τραυματιστεί ο ιστός του υποδόριου λίπους.

- ▶ Αρχίζετε πάντα με μια μικρή προεξοχή βελόνας.

- ▶ Ενεργοποιήστε την τροφοδοσία τάσης.
- ▶ Ρυθμίστε την προεξοχή της βελόνας με ενεργοποιημένο το HAWK SPIRIT ή το HAWK THUNDER, περιστρέφοντας τη λαβή. Με δεξιόστροφη περιστροφή αυξάνεται η προεξοχή της βελόνας:

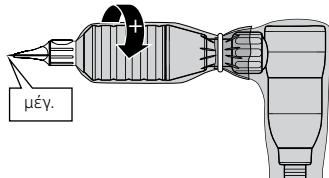

Με αριστερόστροφη περιστροφή μειώνεται η προεξοχή της βελόνας:

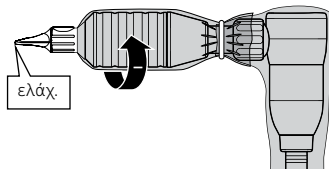

Η προεξοχή βελόνας αυξάνεται ανά σημείο ασφάλισης κατά περ. 0,1 mm.

- ▶ Βεβαιωθείτε ότι, όταν περιστρέφετε τη λαβή, δεν περιστρέφεται και ο δείκτης.

### 6.2 Ρύθμιση συχνότητας στίξης

#### **⚠ ΠΡΟΣΟΧΗ**

#### **Κίνδυνος τραυματισμού από πολύ υψηλή συχνότητα στίξης**

Σε περίπτωση πολύ υψηλής συχνότητας στίξης μπορεί να κοπεί η επιδερμίδα.

- ▶ Αρχίζετε πάντα με μια χαμηλή συχνότητα στίξης, π.χ. 70.
- ▶ Ενεργοποιήστε την τροφοδοσία τάσης της μονάδας Cheyenne Power Unit ή του τροφοδοτικού τρίτου κατασκευαστή.
- ▶ Ρυθμίστε μια κατάλληλη συχνότητα στίξης.  
Η συχνότητα στίξης πρέπει να ταιριάζει στην επιδερμίδα του πελάτη, στην

προεξοχή βελόνας και στο βάθος στίξης καθώς και στην ταχύτητα εργασίας.

**Με τη μονάδα Cheyenne Power Unit** μπορείτε να ρυθμίζετε τη συχνότητα στίξης με τα βέλη σε 10 επίπεδα.

**Με ένα τροφοδοτικό τρίτου κατασκευαστή** ρυθμίζεται η συχνότητα στίξης μέσω της τάσης εξόδου: Η εγκεκριμένη περιοχή τάσης από περ. 6 έως 12,5 V αντιστοιχεί περίπου σε ένα εύρος συχνότητας στίξης από 60 έως 170 στίξεις ανά δευτερόλεπτο. 10 V αντιστοιχούν σε περ. 130 στίξεις ανά δευτερόλεπτο χωρίς φορτίο. Εάν η τάση εξόδου υπερβαίνει τα περ. 13 V, το HAWK SPIRIT ή το HAWK THUNDER απενεργοποιείται αυτόματα.

### 6.3 Λήψη χρώματος

- ▶ Βυθίστε μόλις πριν από την εφαρμογή τη μύτη του safety cartridge κατά τη λειτουργία για 2 έως 3 δευτερόλεπτα στο επιθυμητό χρώμα. Αποφύγετε την επαφή με το δοχείο χρώματος.  
Το χρώμα δεν λαμβάνεται από τις βελόνες.
- ▶ Εναλλακτικά μπορείτε να γεμίζετε το χρώμα με μια αποστειρωμένη πιπέτα στο άνοιγμα στο safety cartridge. Μην γεμίζετε ποτέ υπερβολική ποσότητα χρώματος, για να μην εξέλθει ξανά από το άνοιγμα.

## 7 Καθαρισμός και συντήρηση HAWK SPIRIT ή HAWK THUNDER

### ΠΡΟΣΟΧΗ

#### Κίνδυνος βραχυκυκλώματος και κίνδυνος ελαφρών ηλεκτροπληξιών

Εάν αφαιρέσετε και καθαρίσετε εξαρτήματα του HAWK SPIRIT ή του HAWK THUNDER υπό τάση, υπάρχει κίνδυνος ελαφρών ηλεκτροπληξιών και ζημιών στα ηλεκτρικά στο μοτέρ.

- ▶ Απενεργοποιήστε την τροφοδοσία τάσης του HAWK SPIRIT ή του HAWK THUNDER, πριν αρχίσετε εργασίες καθαρισμού και συντήρησης.

### ΣΗΜΕΙΩΣΗ

#### Ζημιές στο μοτέρ από υγρασία

Εάν εισχωρήσουν καθαριστικά και απολυμαντικά στο εσωτερικό του μοτέρ, ενδέχεται να διαβρωθούν τα ηλεκτρικά και τα μηχανικά εξαρτήματα.

- ▶ Μην βυθίζετε το μοτέρ ποτέ σε καθαριστικό ή απολυμαντικό.
- ▶ Μην καθαρίζετε το μοτέρ και το καλώδιο σύνδεσης ποτέ σε αυτόκλειστο ή σε λουτρό υπερήχων.

- ▶ Προσέξτε κατά την επιλογή καθαριστικών και απολυμαντικών τη συμβατότητα των υλικών (βλέπε επόμενο κεφάλαιο «7.1 Συμβατότητες υλικών»).

## 7.1 Συμβατότητες υλικών

- ▶ Χρησιμοποιείτε κατά προτίμηση κάποιο από τα ακόλουθα απολυμαντικά:

Κατασκευαστής	Προϊόν	Χρόνος δράσης
Antiseptica	Big Spray "neu"	1 έως 5 min
Bode Chemie	Bacillol	30 s έως 1 min
Ecolab	Incidin Foam	1 έως 2 min
Schülke & Mayr	Mikrozid Liquid	1 έως 2 min

Με βάση τις ακόλουθες συμβατότητες υλικών μπορείτε εκτός αυτού να αξιολογήσετε, ποια άλλα καθαριστικά και απολυμαντικά είναι κατάλληλα.

- ▶ Ελέγξτε παρόλα αυτά τη συμβατότητα του υλικού σε κάποιο μη ορατό σημείο.

Τα ανοδιωμένα εξαρτήματα αλουμινίου του HAWK SPIRIT και του HAWK THUNDER είναι **ανθεκτικά** σε:

- ασθενή οξέα (π.χ. οξεικό οξύ ≤ 10 %, κίτρικό οξύ ≤ 10 %)

- αλιφατικούς υδρογονάνθρακες (π.χ. πεντάνιο, εξάνιο)
- αιθανόλη
- περισσότερα ανόργανα άλατα και στα υδατικά διαλύματά τους (π.χ. χλωριούχο νάτριο, χλωριούχο ασβέστιο, θειικό μαγνήσιο)

Τα ανοδιωμένα εξαρτήματα αλουμινίου του HAWK SPIRIT και του HAWK THUNDER **δεν είναι ανθεκτικά** σε:

- ισχυρά οξέα (π.χ. υδροχλωρικό οξύ, θειικό οξύ, νιτρικό οξύ)
- οξειδωτικά οξέα (π.χ. υπεροξεικό οξύ)
- αλκαλικά διαλύματα (π.χ. αλισίβα, αμμωνία και σε όλες τις συσείες με τιμή pH > 7)
- αρωματικούς/αλογονοποιημένους υδρογονάνθρακες (π.χ. φαινόλη, χλωροφόρμιο) καθώς και σε
- ακετόνη και βενζίνη

## 7.2 Απολύμανση επιφανειών

Πριν και μετά από κάθε χρήση:

- ▶ Απολυμάνετε όλες τις επιφάνειες του HAWK SPIRIT ή του HAWK THUNDER και των αξεσουάρ τους όπως περιγράφεται στο κεφάλαιο «5.1 Απολύμανση εξοπλισμού» στη σελίδα 168.

### 7.3 Καθαρισμός επιφανειών

Σε εξωτερική ρύπανση:

- ▶ Ξεβιδώστε τη λαβή από το μοτέρ.
- ▶ Σκουπίστε τη λαβή και το μοτέρ - ιδίως τον διωστήρα - και το μακρύ λάστιχο προστασίας με ένα μαλακό πανί, το οποίο έχετε βρέξει με καθαριστικό ή απολυμαντικό.
- ▶ Καθαρίστε τις επιφάνειες με δύσκολη πρόσβαση όπως π.χ. το σπείρωμα της λαβής και του μοτέρ με τη βοήθεια μιας μαλακής νάιλον βούρτσας ή με μια μπατονέτα.

### 7.4 Καθαρισμός λαβής στο λουτρό υπερήχων

Σε περίπτωση έντονης ρύπανσης της λαβής:

- ▶ Χρησιμοποιήστε τα καθαριστικά Tickomed 1 ή Tickorug R33 του κατασκευαστή Dr. H. Stamm GmbH σύμφωνα με τις προδιαγραφές του κατασκευαστή σε μια συγκέντρωση 3 % σε κρύο νερό.
- ▶ Πραγματοποιήστε τον καθαρισμό για 10 λεπτά σε μια συχνότητα 35 kHz.
- ▶ Στεγνώστε τελείως τη λαβή μετά τον καθαρισμό, πριν τη χρησιμοποιήσετε ξανά.

### 7.5 Αποστείρωση λαβής στο αυτόκλειστο

Σε περίπτωση μόλυνσης της λαβής:

- ▶ Εκτελέστε όλα τα βήματα εργασίας του κεφαλαίου «5.1 Απολύμανση εξοπλισμού» στη σελίδα 168.
- ▶ Αποστειρώστε τη λαβή για 20 λεπτά σε κλίβανο σε μια θερμοκρασία 121 °C και πίεση περ. 2 bar.
- ▶ Στεγνώστε τελείως τη λαβή μετά τον καθαρισμό, πριν τη χρησιμοποιήσετε ξανά.

## 8 Συνθήκες μεταφοράς και αποθήκευσης

### ΣΗΜΕΙΩΣΗ

#### Ζημιές στο προϊόν από πτώση

- Εάν πέσει κάτω το HAWK SPIRIT ή το HAWK THUNDER, μπορεί να υποστεί ζημιά το μοτέρ και η σύνδεση καλωδίου και να λυγίσει ο διωστήρας.
- ▶ Αποθέτετε το HAWK SPIRIT ή το HAWK THUNDER πάντα έτσι, ώστε να μην μπορεί να πέσει.
  - ▶ Εάν πέσει κάποια φορά το HAWK SPIRIT ή το HAWK THUNDER, πραγματοποιήστε έναν οπτικό έλεγχο και μια ακουστική δοκιμή.
  - ▶ Παραδώστε το HAWK SPIRIT ή το HAWK THUNDER για έλεγχο σε κάποιο εξειδικευμένο κατάστημα, εάν παρουσιάζει εμφανείς ζημιές, ο θόρυβος λειτουργίας έχει αυξηθεί ή εάν δεν λειτουργεί κανονικά.

► Μεταφέρετε το HAWK SPIRIT ή το HAWK THUNDER και τα αξεσουάρ τους αποκλειστικά μέσα στη γνήσια συσκευασία. Για την προστασία του διωστήρα, τοποθετήστε είτε το αφρώδες μπλοκ που παραλάβατε είτε αφήστε τη λαβή τοποθετημένη κατά τη μεταφορά.

► Αποθηκεύετε το HAWK SPIRIT ή το HAWK THUNDER και τα αξεσουάρ τους πάντα υπό τις ακόλουθες συνθήκες:

Θερμοκρασία περιβάλλοντος	-40 έως +50 °C -40 έως +122 °F
σχετική ατμοσφαιρική υγρασία	30 έως 75 %
Ατμοσφαιρική πίεση	700 έως 1070 hPa

## 9 Διάθεση εξοπλισμού στα απορρίμματα

- Πετάξτε το HAWK SPIRIT ή το HAWK THUNDER και τα αξεσουάρ, που φέρουν τη διπλανή σήμανση, σύμφωνα με τους ισχύοντες κανονισμούς για ηλεκτρονικές παλαιές συσκευές. Ενημερωθείτε ενδεχομένως από τον εξειδικευμένο έμπορο ή από τις αρμόδιες υπηρεσίες για τους ισχύοντες κανονισμούς.
- Διαθέτετε στον χώρο εργασίας δοχεία για την ορθή απόρριψη μολυσμένων εξαρτημάτων.
- Πετάξτε χρησιμοποιημένα ή ελαττωματικά safety cartridge σε ένα δοχείο (Safety Box) το

οποίο δεν τρυπάει σύμφωνα με τις διατάξεις που ισχύουν στη χώρα ή στον δήμο σας.

## 10 Σε ερωτήματα και προβλήματα

Σε δυσλειτουργίες:

- Αποσυνδέστε αρχικά όλα τα εξαρτήματα, όπως π.χ. τη λαβή και το καλώδιο σύνδεσης, από το μοτέρ.
- Ελέγξτε όλες τις συνδέσεις και συναρμολογήστε εκ νέου τα εξαρτήματα.
- Ελέγξτε ξανά τις λειτουργίες του HAWK SPIRIT ή του HAWK THUNDER.

Εάν το safety cartridge περιστρέφεται μαζί περιστρέφοντας τη λαβή:

- Βεβαιωθείτε ότι έχετε σφίξει μέχρι τέρμα το παξιμάδι στερέωσης.
- Βεβαιωθείτε ότι το μικρό (1) και το μεγάλο (2) στεγανοποιητικό δαχτυλίδι:
  - δεν έχουν υποστεί ζημιά
  - δεν έχουν γράσα
  - εδράζουν στην εκάστοτε εγκοπή όπως στην εικόνα κάτω

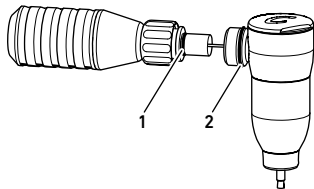

▶ Εάν έχουν υποστεί ζημιά τα στεγανοποιητικά δαχτυλίδια, αναθέστε την αντικατάστασή τους σε ένα εξειδικευμένο κατάστημα.

Εάν εξακολουθούν να υπάρχουν δυσλειτουργίες και σε περίπτωση ερωτήσεων και παραπόνων απευθυνθείτε στο αρμόδιο εξειδικευμένο κατάστημα.

Για τις τρέχουσες προσφορές μας, την επιλογή safety cartridge και τα αξεσουάρ μπορείτε να πληροφορηθείτε από τον ιστότοπο [www.cheyenne-tattoo.com](http://www.cheyenne-tattoo.com).

## 11 Δηλώσεις κατασκευαστή

### 11.1 Δήλωση εγγύησης

Με το Cheyenne HAWK SPIRIT ή το HAWK THUNDER έχετε αποκτήσει ένα ποιοτικό κορυφαίο επώνυμο προϊόν. Η αξιοπιστία της συσκευής εξασφαλίζεται από τις σύγχρονες τεχνικές ελέγχου και την πιστοποίηση. Η MT.DERM GmbH είναι πιστοποιημένη κατά:

- DIN EN ISO 9001:2008 (σύστημα διαχείρισης ποιότητας για διασφάλιση ποιότητας)
- DIN EN ISO 13485:2012 (σύστημα διαχείρισης ποιότητας για ιατρικά προϊόντα)

Για το προϊόν ισχύει η νόμιμη εγγύηση για δυσλειτουργίες, που οφείλονται σε αστοχίες υλικού ή σφάλματα κατασκευής.

Για τα safety cartridge εγγυόμαστε κατά την παράδοση τη στεριότητα όταν είναι

κλειστή και άθικτη η συσκευασία. Για παράπονα σχετικά με τα safety cartridge γνωστοποιήστε μας τον αριθμό παρτίδας που είναι τυπωμένος στην ετικέτα.

Για τις ακόλουθες ζημιές δεν αναλαμβάνουμε καμία ευθύνη:

- Ζημιές και επακόλουθες ζημιές, που οφείλονται σε μη ενδεδειγμένη χρήση ή παράβλεψη του εγχειριδίου χρήσης, όπως π.χ. ζημιές από πτώση
- Ζημιές, που οφείλονται στην εισχώρηση υγρών ή ρύπων στο μοτέρ

## 11.2 Δήλωση συμμόρφωσης

Ο κατασκευαστής: MT.DERM GmbH  
Gustav-Krone-Str. 3  
D-14167 Berlin

δηλώνει με την παρούσα με δική του ευθύνη, ότι το ακόλουθο προϊόν:

Ονόματα των προϊόντων:	HAWK SPIRIT	HAWK THUNDER
Κωδικοί είδους:	CB-2.25 CBR-2.25 CB-2.25-B CBR-2.25-B CB-2.25-O CBR-2.25-O CB-2.25-P CBR-2.25-P CB-2.25-R CBR-2.25-R CB-2.25-S CBR-2.25-S	CB-2.31 CBR-2.31 CB-2.31-O CBR-2.31-O CB-2.31-P CBR-2.31-P CB-2.31-R CBR-2.31-R CB-2.31-S CBR-2.31-S

ικανοποιεί τις διατάξεις των ακόλουθων οδηγιών:

Οδηγία ΗΜΣ:	2014/30/ΕΕ
Οδηγία περί μηχανών:	2006/42/ΕΚ
Οδηγία για τον περιορισμό της χρήσης επικίνδυνων ουσιών σε ΗΗΕ:	2011/65/ΕΕ

Εφαρμόστηκαν τα ακόλουθα εναρμονισμένα πρότυπα:

DIN EN 60950-1:2014-08:	Διατάξεις τεχνολογίας πληροφορικής – Ασφάλεια – Μέρος 1: Γενικές απαιτήσεις
DIN EN 55022:2011-12:	Διατάξεις τεχνολογίας πληροφορικής – Αντιπαρασιτικές ιδιότητες – Οριακές τιμές και μέθοδοι μέτρησης
DIN EN 61000-6-1:2007-10:	Ηλεκτρομαγνητική συμβατότητα (ΗΜΣ) – Μέρος 6-1: Βασικοί κανόνες – Αντοχή σε παρεμβολές για περιοχές κατοικίας, περιοχές επαγγελματικών και βιοτεχνικών χώρων καθώς και μικρών επιχειρήσεων
DIN EN 61000-6-3:2011-09:	Ηλεκτρομαγνητική συμβατότητα (ΗΜΣ) – Μέρος 6-3: Βασικοί κανόνες – Εκπομπή παρεμβολών για περιοχές κατοικίας, περιοχές επαγγελματικών και βιοτεχνικών χώρων καθώς και μικρών επιχειρήσεων
DIN EN 1037:2008-11:	Ασφάλεια μηχανών – Αποφυγή μη αναμενόμενης έναρξης λειτουργίας
DIN EN ISO 12100:2011-03:	Γενικές βασικές αρχές εκτίμησης και μείωσης κινδύνων
DIN EN 82079-1:2013-06:	Σύνταξη οδηγιών χρήσης – διάρθρωση, περιεχόμενο και παρουσίαση – μέρος 1: Γενικές βασικές αρχές και αναλυτικές απαιτήσεις

Αυτή η δήλωση παραδίδεται υπεύθυνα για τον κατασκευαστή από:

Βερολίνο, την 10η Φεβρουαρίου 2016, Marcel Tritsch, εντολοδόχος CE και τεκμηρίωσης MT.DERM GmbH



**MT.DERM GmbH** · Gustav-Krone-Str. 3 · 14167 Berlin · Germany

fon: +49 (0)30-845885-4 · e-mail: [info@cheyenne-tattoo.com](mailto:info@cheyenne-tattoo.com) · web: [www.cheyenne-tattoo.com](http://www.cheyenne-tattoo.com)